



A1 WLAN Box

FRITZ!Box 7582 & 7583

Schnellstart



Mein-A1-App



Holen Sie das Meiste aus Ihrem WLAN heraus!

- Geschwindigkeit prüfen
- Modem optimal positionieren
- Heimnetzwerk verbessern

English manual

Scan here:



Willkommen bei Ihrer A1 WLAN Box!

Selbst installieren geht ganz einfach.

Eine ausführliche Schritt für Schritt Anleitung zur Installation finden Sie auf A1.net/Installationsanleitung.



Paketinhalt

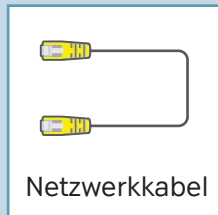

Wichtige Hinweise

- Platzieren Sie die A1 WLAN Box für eine optimale WLAN-Qualität möglichst freistehend.
- Bitte nutzen Sie ausschließlich das beigelegte Netzteil.

Einstellungen vornehmen

In der Benutzeroberfläche (GUI) können Sie erweiterte Einstellungen Ihrer A1 WLAN Box vornehmen, zB die WLAN-Zugangsdaten ändern.

Über <http://fritz.box/> gelangen Sie auf die Anmeldeseite der GUI. Nutzen Sie zum Einstieg das FRITZ!Box-Kennwort auf der Geräteunterseite.

Schritt 1 Installation

1. Versorgen Sie die A1 ONT Box mit Strom (ggf. einschalten) und verbinden Sie die ONT Box über das gelbe Netzkabel mit dem WAN Anschluss der A1 WLAN Box.
2. Schließen Sie die A1 WLAN Box mit dem beigelegten Stromkabel **S** an die Stromversorgung an und warten Sie ungefähr 3 Minuten. Während die A1 WLAN Box startet, blinken die LEDs.
3. Jetzt leuchten die ersten drei LEDs grün: Power, Internet und WLAN **L**.

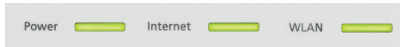

Eine ausführliche Beschreibung der LEDs finden Sie auf der Rückseite.

4. Sie haben die Installation abgeschlossen und können sich per WLAN oder LAN mit der A1 WLAN Box verbinden.

Fahren Sie mit [Schritt 2: WLAN-Verbindung](#) fort.

A1 ONT Box

Symbolfoto einer ONT Box.

Ihre ONT Box kann auch anders aussehen.

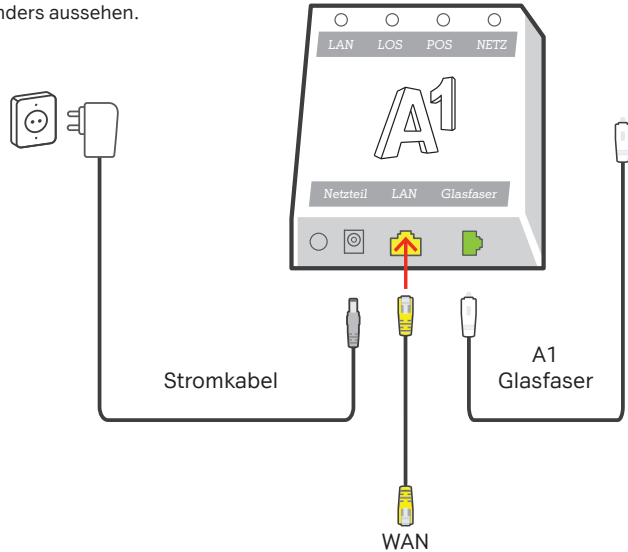

A1 WLAN Box

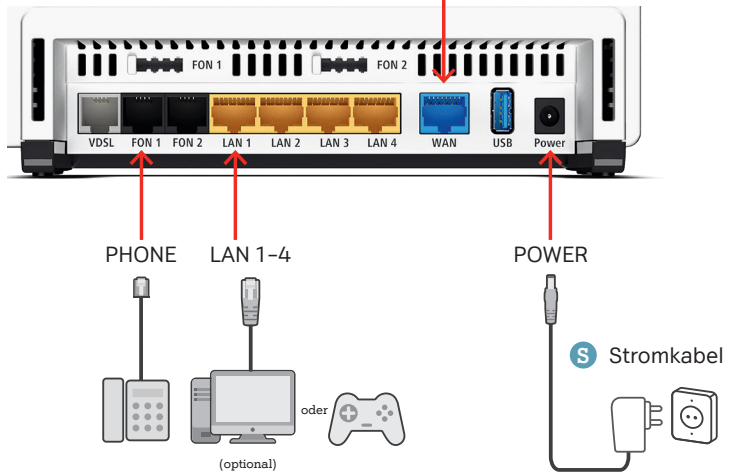

Optional:

Sie können die A1 WLAN Box auch mit dem Festnetz-Telefon verbinden. Einfach wie abgebildet die A1 WLAN Box über den Stecker mit dem Telefon verbinden. Ist das nicht möglich, weil der Stecker des Telefons nicht kompatibel ist, verbinden Sie das Telefon über den beiliegenden Telefon-Adapter mit der A1 WLAN Box.

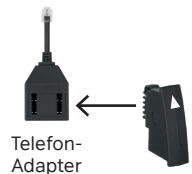

Schritt 2: WLAN-Verbindung

Möglichkeit A: Geräte einzeln verbinden

Wählen Sie auf einem Endgerät (PC, Smartphone etc.) in den verfügbaren Netzwerken das **W** WLAN-Funknetz (SSID) Ihrer A1 WLAN Box aus. Geben Sie als Passwort den **P** WLAN-Netzwerkschlüssel (WPA 2) ein. Sie finden die Zugangsdaten auf der Unterseite Ihrer A1 WLAN Box.

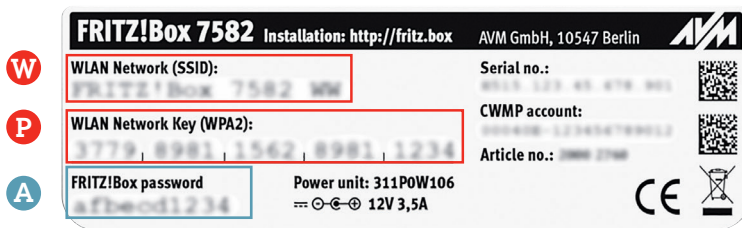







Möglichkeit B: Zugangsdaten übernehmen

Wenn Sie die WLAN-Zugangsdaten (Name + Passwort) Ihres vorherigen Modems übernehmen, wählen sich die vorher verbundenen Geräte automatisch in das neue WLAN ein. Steigen Sie dazu über <http://fritz.box/> in die Benutzeroberfläche (GUI) Ihrer A1 WLAN Box ein. Nutzen Sie als Admin-Passwort das **A** FRITZ!Box-Kennwort auf der Geräteunterseite.

Nutzen sie alternativ das **A1 WLAN Wechselservice**. Das A1 Service Team richtet kostenlos Ihre vorherigen WLAN-Zugangsdaten ein. Rufen Sie uns einfach unter 0800 664 100 an und nennen Sie das Kennwort „WLAN“.

Viel Spaß mit Ihrem A1 Internet!

LED Funktionsanzeige

Status	Anzeige	Aktivität
Power 	Power leuchtet dauerhaft	Modem ist eingeschaltet
Power 	Power leuchtet nicht	Stromversorgung prüfen
Internet 	Internet leuchtet dauerhaft	Internetverbindung ist ok
Internet 	Internet leuchtet nicht	Keine Internetverbindung Verbindung zu A1 ONT Box prüfen
WLAN 	WLAN leuchtet	WLAN ist aktiv
WLAN 	WLAN blinkt	Blinkt während der WPS Anmeldung
Fon 	Fon leuchtet	Leuchtet bei einem Telefonat
Fon 	Fon blinkt	Blinkt bei Sprachnachrichten
Info 	Info blinkt oder leuchtet rot	Ein Fehler ist aufgetreten. Mehr Details siehe „Web-Benutzeroberflächen Übersicht“.
Info 	Info blinkt grün	<ul style="list-style-type: none"> • Ein Firmwareupdate findet statt. • WLAN Daten werden auf FRITZ! WLAN USB-Stick übertragen. • Ein Schnurlostelefon wird angemeldet.

Ihre A1 WLAN Box funktioniert nicht und/oder die LEDs auf der Funktionsanzeige leuchten nicht?

- Überprüfen Sie, ob das Netzgerät mit Strom versorgt wird und die A1 WLAN Box eingeschaltet ist.
- Überprüfen Sie, ob Ihre A1 WLAN Box richtig verkabelt ist.
- Starten Sie die A1 WLAN Box durch Aus- und Einstecken des Stromkabels neu.